

Motorová branka SG-213 je určena pro kontrolu vstupu do objektů nebo jako vhodný doplněk turniketů pro hendikepované osoby.

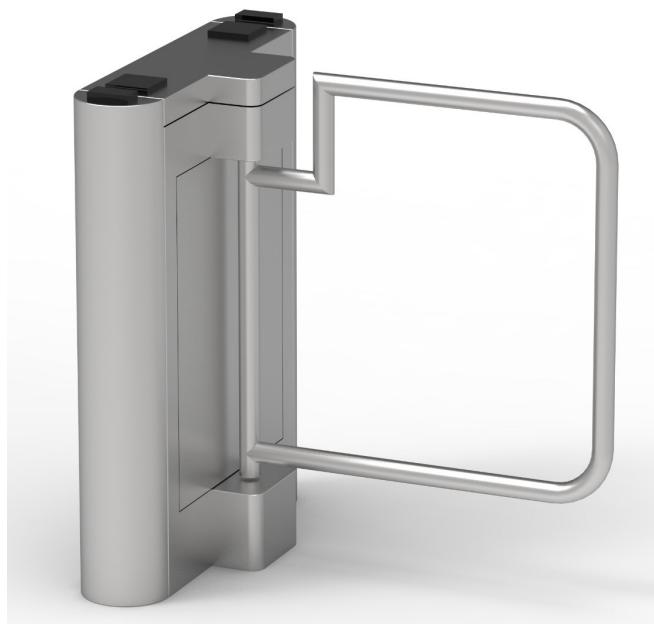

## Popis

- Elegantní nerezová konstrukce s křídlem z nerez.
- Informační oboustranné LED osvětlení červená/zelená.
- Robustní konstrukce blokovacího mechanismu zajišťující spolehlivé uzamčení v krajních polohách.
- Možnost otevření na obě strany, automatické zavření.
- BLDC motor s převodovkou zajišťuje plynulý a rychlý pohyb.
- Automatické zavření po nastaveném čase, pokud nedojde k průchodu.
- Řídící jednotka umožňující snadnou integraci s jakýmkoliv přístupovými nebo vstupenkovými systémy.
- Možnost napojení na EPS
- Nastavitelná rychlost otevírání a zavírání
- Možnost doplnění vymežovacího zábradlí.
- Jednoduchá instalace na rovnou a pevnou podlahu.

## Technická specifikace

<b>MODEL:</b>	<b>SG 213</b>
Napájení:	230 V AC, prac. napětí 24 V DC
Zavírání:	automatické
Rozměry:	180 x 780 x 1000 mm
Provedení:	nerez
Instalace:	vnitřní / vnější prostředí
Šíře průchodu:	max. 1200 mm
Kapacita průchodu:	30 osob/min.
Min. rychlost ot. / zav:	4 sec.
Motor:	24 VDC/25 W
Hmotnost:	50 kg
Režim průchodu:	obousměrný
Rozsah teplot:	-10°C až + 45°C

## Rozměry (mm)

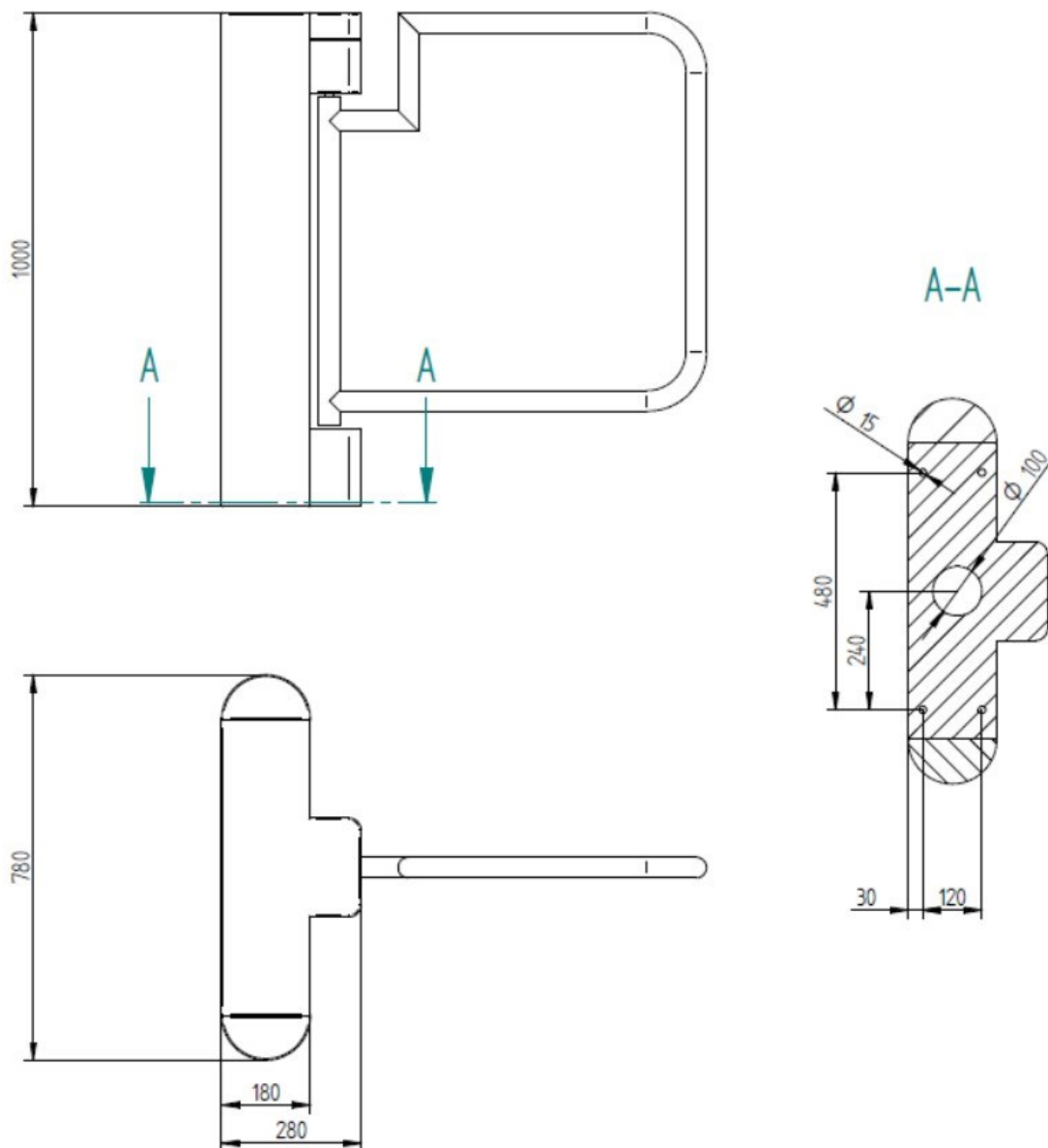

**CE** Vydáno prohlášení o shodě  
na základě certifikace.

S ohledem na neustálý technický a technologický vývoj si výrobce  
vyhrazuje právo kdykoliv změnit výše uvedené informace.